

■外形図

PFG-500シリーズ

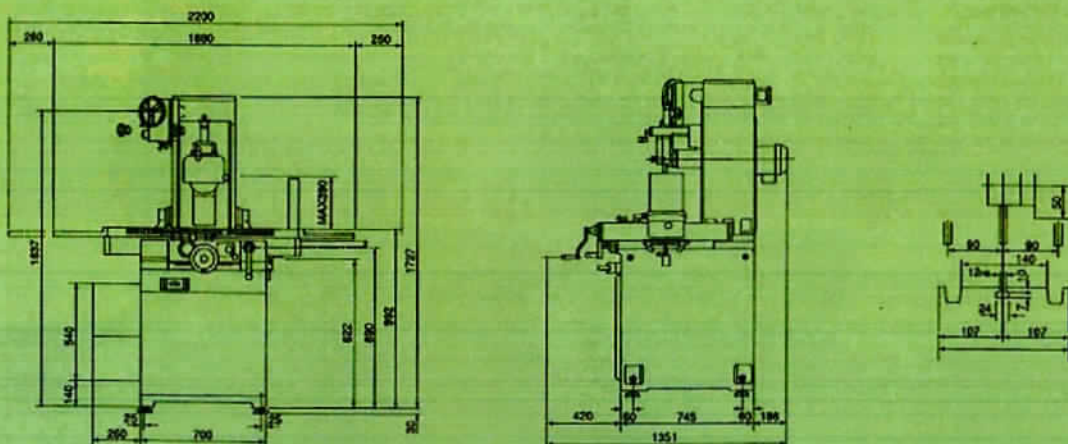

PFG-500DXシリーズ

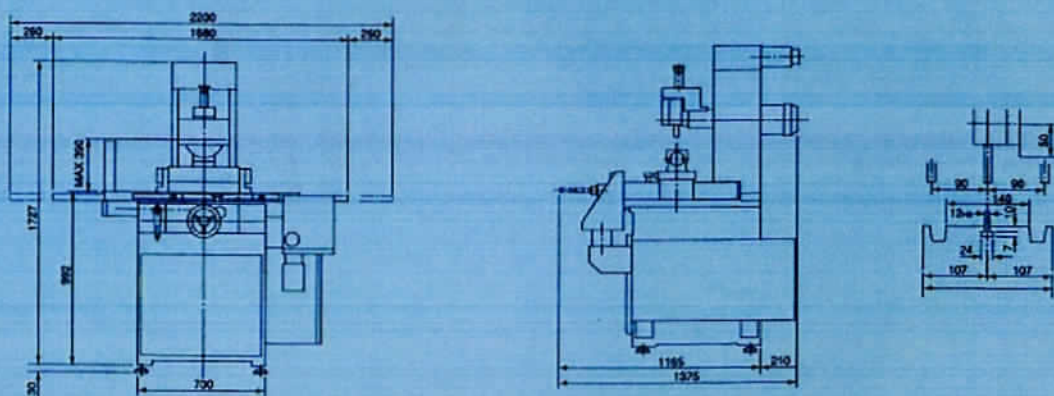

PFG-500DXS

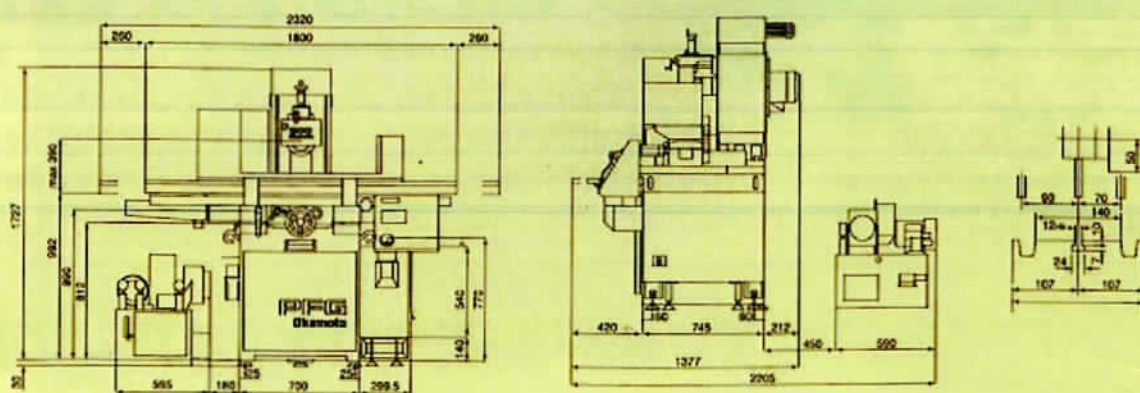

## PFG-500シリーズ仕様



| 項目   |                          | 単位      | 全自動<br>PFG-500A  | 上下左右自動<br>PFG-500P | 左右前後自動<br>PFG-500B | 左右自動<br>PFG-500C | 全手動<br>PFG-500 |         |
|------|--------------------------|---------|------------------|--------------------|--------------------|------------------|----------------|---------|
| 容 量  | テーブル作業面の大きさ(長さ×幅)        | mm      | 600×140          |                    |                    |                  |                |         |
|      | テーブルの移動量(左右×前後)          | mm      | 520×180          |                    |                    |                  |                | 540×180 |
|      | 研削範囲(左右×前後)              | mm      | 450×180          |                    |                    |                  |                | 520×180 |
|      | テーブル上面からトイシ下面までの距離       | mm      | 310              |                    |                    |                  |                |         |
|      | 標準チャック(傾斜式)の寸法(長さ×幅)     | mm      | 380×110          |                    |                    |                  |                |         |
|      | 工作物許容重量(チャック含む)          | kgf     | 80               |                    |                    |                  |                |         |
| テーブル | T溝(幅×数)                  | mm×No.  | 12×1             |                    |                    |                  |                |         |
|      | 左右送り速度(油圧)               | m/min   | 0.1~18           |                    |                    |                  |                |         |
|      | 左右ハンドル1回転送り量             | mm      | 約100             |                    |                    |                  |                |         |
| サドル  | 前後手動送り                   | ハンドル1回転 | 5.0              |                    |                    |                  |                |         |
|      |                          | ダイヤル1目盛 | 0.02             |                    |                    |                  |                |         |
|      | 自動間欠送り量                  | 粗送り     | 0.5~4            |                    |                    |                  |                |         |
|      |                          | 精送り     | 0.002~0.02       |                    |                    |                  |                |         |
| トイシ頭 | 手動切込量                    | ハンドル1回転 | 1                |                    |                    |                  |                |         |
|      |                          | ダイヤル1目盛 | 0.002            |                    |                    |                  |                |         |
|      | 上下早送り速度(50/60Hz)         | mm/min  | 300/360          |                    |                    |                  |                |         |
| トイシ  | 寸法(外径×幅×内径)              | mm      | φ180×6~32×φ31.75 |                    |                    |                  |                |         |
|      | 回転速度(50/60Hz)            | rpm     | 3000/3600        |                    |                    |                  |                |         |
| モータ  | トイシ軸用                    | kW/P    | 0.75/2           |                    |                    |                  |                |         |
|      | 油圧ポンプ用                   | kW/P    | 0.75/4           |                    |                    |                  |                |         |
|      | 上下早送り用                   | kW/P    | 0.1/4            |                    |                    |                  |                |         |
|      | 前後間欠送り用(トルクモータ)          | kg・cm/P | 8/4              |                    |                    |                  |                |         |
| 電 源  | 消費電力(標準電磁チャック、標準注水装置を含む) | kVA     | 3.0              | 2.5                | 3.0                | 2.5              | 1.5            |         |
| 占有容積 | 開口×奥行×高さ                 | mm      | 2200×1351×1727   |                    |                    |                  |                |         |
| 機械重量 |                          | kgf     | 1200             | 1150               | 1100               | 1050             |                |         |

## PFG-500DXシリーズ仕様

| 項目            |                          | 単位          | 全自動<br>PFG-500DXA | 上下左右自動<br>PFG-500DXP | 左右前後自動<br>PFG-500DXB | 左右自動<br>PFG-500DXC | 全手動<br>PFG-500DX | ハイスピードスロークワ<br>PFG-500DXS |                  |  |
|---------------|--------------------------|-------------|-------------------|----------------------|----------------------|--------------------|------------------|---------------------------|------------------|--|
| 容 量           | テーブル作業面の大きさ(長さ×幅)        | mm          | 600×140           |                      |                      |                    |                  |                           |                  |  |
|               | テーブルの移動量(左右×前後)          | mm          | 520×180           |                      |                      |                    |                  |                           | 520×160          |  |
|               | 研削範囲(左右×前後)              | mm          | 450×180           |                      |                      |                    |                  |                           | 520×160          |  |
|               | テーブル上面からトイシ下面までの距離       | mm          | 300               |                      |                      |                    |                  |                           | 390              |  |
|               | 標準チャック(傾斜式)の寸法(長さ×幅)     | mm          | 380×110           |                      |                      |                    |                  |                           |                  |  |
|               | 工作物許容重量(チャック含む)          | kgf         | 80                |                      |                      |                    |                  |                           |                  |  |
| テーブル          | T溝(幅×数)                  | mm×No.      | 12×1              |                      |                      |                    |                  |                           |                  |  |
|               | 左右送り速度(油圧)               | m/min       | 0.1~18            |                      |                      |                    |                  |                           | 0.1~18           |  |
|               | 左右ハンドル1回転送り量             | mm          | 約100              |                      |                      |                    |                  |                           |                  |  |
| サドル           | 前後手動送り                   | ハンドル1回転     | 5.0               |                      |                      |                    |                  |                           |                  |  |
|               |                          | ダイヤル1目盛     | 0.02              |                      |                      |                    |                  |                           |                  |  |
|               | 自動間欠送り量                  | 粗送り         | 0.5~4             |                      |                      |                    |                  |                           | 0.5~4            |  |
|               |                          | 精送り         | 0.001~0.03(12段)   |                      |                      |                    |                  |                           | 0.001~0.03(12段)  |  |
| トイシ頭          | 手動切込量                    | 粗切込量        | 0.0001~0.01(11段)  |                      |                      |                    |                  |                           | 0.0001~0.01(11段) |  |
|               |                          | 精切込量        | 0.01/0.1/1.0      |                      |                      |                    |                  |                           |                  |  |
|               | 火花アウト回数                  | 粗           | 0~5               |                      |                      |                    |                  |                           | 0~15             |  |
|               |                          | 精           | 400               |                      |                      |                    |                  |                           |                  |  |
|               | トイシ                      | 上下早送り速度     | mm/min            | 0.0001               |                      |                    |                  |                           |                  |  |
|               |                          | 寸法(外径×幅×内径) | mm                | φ180×6~32×φ31.75     |                      |                    |                  |                           |                  |  |
| 回転速度(50/60Hz) |                          | rpm         | 3000/3600         |                      |                      |                    |                  |                           |                  |  |
| モータ           | トイシ軸用                    | kW/P        | 0.75/2            |                      |                      |                    |                  |                           | 1.5/2            |  |
|               | 油圧ポンプ用                   | kW/P        | 0.75/4            |                      |                      |                    |                  |                           | 1.5/2            |  |
|               | 上下早送り/切込み用               | kW/P        | 0.4(ACサーボモータ)     |                      |                      |                    |                  |                           |                  |  |
|               | 前後間欠送り用(トルクモータ)          | kg・cm/P     | 8/4               | —                    | 8/4                  | —                  | —                |                           |                  |  |
| 電 源           | 消費電力(標準電磁チャック、標準注水装置を含む) | kVA         | 4.0               | 3.5                  | 4.0                  | 3.5                | 2.5              | 5.0                       |                  |  |
| 占有容積          | 開口×奥行×高さ                 | mm          | 2200×1375×1727    |                      |                      |                    |                  |                           | 2320×2205×1727   |  |
| 機械重量          |                          | kgf         | 1200              | 1150                 | 1100                 | 1050               | 1250             |                           |                  |  |

※機種呼称の最後にLが付くのはテーブルハンドルが左側に、Lが付かないのは右側に付くタイプを表します。  
 これら2系統の機械のハンドル、操作レバー、操作盤の位置および操作盤のボタン類の配置等は勝手違いになっています。  
 ※標準色はブラウン系ライトグレー(マンセル記号5Y6/1)です。なお指定色の場合は別途お見積りいたします。

### 標準付属品

#### PFG-500シリーズ

- GRIND-X砥石……………1枚
- (φ180×13×φ31.75mm、15X60H 2G)
- トイシフランジ(6~16mm用)……………1式
- 傾斜式電磁チャック(380×110mm)……………1式
- 上部ドレッシング装置……………1式
- 上下早送り装置……………1式
- ダイヤルゲージ(バー付)……………1式
- 前後微動送り装置……………1式
- サドルクランプ装置……………1式
- 上下微動送り装置(500A・500Pのみ)……………1式
- ドレッサスタンド(卓上ドレッサ)……………1式
- ダイヤモンドツール(φ12mm)……………2個
- 基礎ボルトおよび受皿……………5式
- 本体吊上げボルト……………4本
- ワイバー……………1式
- 必要工具および工具箱……………1式
- ナイフスイッチ……………1式
- トイシ軸モータ用風切板……………1式

#### PFG-500DXシリーズ

- GRIND-X砥石……………1枚
- (φ180×13×φ31.75mm、15X60H 2G)
- トイシフランジ(6~16mm用)……………1式
- 傾斜式電磁チャック(380×110mm)……………1式
- 磁力調整式脱磁コントローラMA-3B……………1式
- 上部ドレッシング装置(500DXSはオプション)……………1式
- 上下早送り装置……………1式
- 前後微動送り装置……………1式
- ドレッサスタンド(卓上ドレッサ)……………1式
- ダイヤモンドツール(φ12mm)……………2個
- 基礎ボルトおよび受皿……………5式
- 本体吊上げボルト……………4本
- ワイバー……………1式
- 必要工具および工具箱……………1式
- テーブル右端停止装置(500DXA、500DXPのみ)……………1式
- トイシ軸モータ用風切板……………1式
- ダイヤルゲージ(バー付)(500DXはオプション)……………1式
- サドルクランプ装置……………1式
- 防水カバー(500DXSのみ)……………1式