

# MEISTER

HIGH PRECISION CNC FORMING GRINDER

## 精密CNC成型研削盤

0.1  $\mu$ m入出力

250spm  
ハイレシプロ

1.5kw  
インバータ



## 本体仕様

項目		単位	MEISTER	
容量	テーブル作業面の大きさ (長さ×幅)	mm	450×150	
	テーブル左右最大移動量	mm	480	
	サドル前後最大移動量	mm	180	
	テーブル上面からといし軸中心までの距離	mm	130~400	
	標準チャック寸法 (長さ×幅×高さ)	mm	350×150×70	
	床面から作業面までの距離	mm	1055	
	最大積載重量 (チャック含む)	N [kgf]	686 (70)	
左右	油圧	送り速度	m/min 1~37	
		反転回数 (15mmストローク)	往復/min 250	
	手動	ハンドル送り量/1回転 (OP)	mm	100
		ジョグ送り速度	高速 m/min 5 低速 m/min 1	
	電動	送り速度 (OP)	高速 mm/min 170/200 (50/60Hz) 低速 mm/min 12~170/200 (50/60Hz)	
前後	テーブルT溝 (幅×数)	mm×本	17×1	
	送り速度	ジョグ送り	mm/min 0~400,500,750,1000	
		早送り	mm/min 1000	
		研削送り	mm/min 0.1~500	
	ハンドル送り量	倍率 1回転	mm	0.01,0.1,1.0,4.0
		切,X1,X10,X100,X400 1目盛	mm	0.0001,0.001,0.01,0.04
	上	送り速度	ジョグ送り	mm/min 100,200,400,800
			早送り	mm/min 800
		研削送り	mm/min 0.1~500	
	下	ハンドル送り量	倍率 1回転	mm
切,X1,X10,X100,X400 1目盛			mm	0.0001,0.001,0.01,0.04
といし	外径×幅×内径	mm	205× (6.4~25) ×31.75	
	回転数	min <sup>-1</sup>	500~5000 (無段)	
	所要床面積 (幅×奥行×高さ)	mm	1992×1631×1956	
電動機	機械総重量	kN [kgf]	19.6 [2000]	
	といし軸	kW-P	1.5-2	
	油圧ポンプ	kW-P	2.2-4	
	潤滑ポンプ	W	13	
	前後送り用	kW	0.4	
	上下送り用	kW	0.5	
	電源容量	kVA	12	

(OPはオプション設定)

## 制御装置仕様

制御軸数,補間方法	2軸 (X,Y),単独2軸
最小入力単位	0.0001mm
命令方法	グラフィック対話型固定サイクル (研削盤専用サイクル)
位置検出	X軸:フルクロズドループ,Y軸:セミクロズドループ

標準機能	主軸インバータ (5000min <sup>-1</sup> ) 漏電ブレーカ 自動脱磁装置
	自動電源遮断 CRTグラフィックディスプレイ
	手動ハンドル: X軸 (前後), Y軸 (上下) 独立
	ハンドル倍率: 切り, X1, X10, 100, X400 (ハンドル毎)
	手動連続送り (JOG) 手動リファレンス点復帰
	バックラッシュ補正 記憶型ピッチ誤差補正
	ストアードストロークリミット 送り速度オーバーライド0~200%
	時計機能 現在位置表示 自己診断機能
	アラーム表示 アラーム履歴表示
	ヘルプ機能 実速度表示 サーボ調整画面 作業灯用AC100Vコンセント (1P)

### ■制御パネル

コンパクトにまとめた省スペース制御盤に簡単操作のワシノオリジナルソフトを内蔵。(PAT.P※)  
PAT.Pについては申請中も含まれます。



### ■油圧ユニット

高速反転対応のオイルクーラ付油圧ユニット。  
マグネットチャック。  
スピンドル冷却装置付装着可能(OP)。

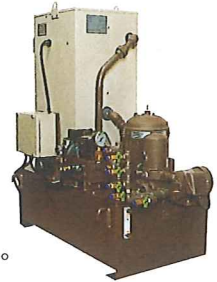

### ■操作ハンドル

操作勝手を重視した前後メカ風ハンドル、上下・前後送りは独立倍率設定可能。左右手動操作は快適操作レバー式ジョグ送り(油圧2段)とメカハンドル(OP)を採用。



## フロアプラン図

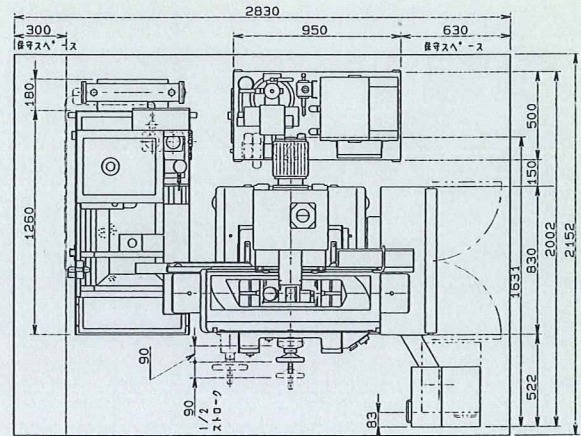
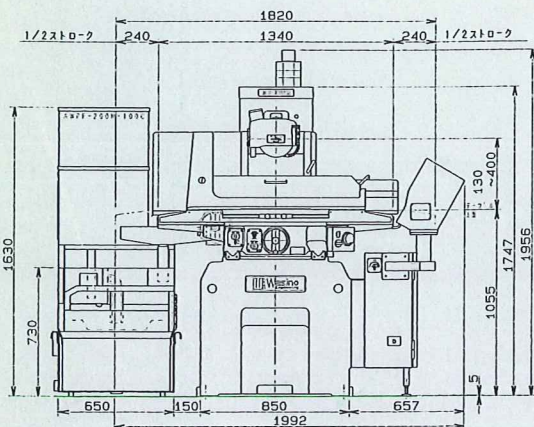

●本記載の内容は、改良等に伴い予告なく変更することがあります。

## 株式会社 ワシノエンジニアリング

本社 〒485 愛知県小牧市下小針中島2-158 TEL (0568) 75-1431

研削事業部 TEL(0568)75-5911 産業事業部 TEL(0568)75-0857

東部 川口営業所 〒333 埼玉県川口市戸塚6-16-11 TEL(048) 294-6651

仙台 高崎 横浜 相模原

中部 名古屋営業所 〒485 愛知県小牧市下小針中島2-158 TEL(0568) 75-0996

静岡 浜松 松本 小牧

西部 大阪営業所 〒577 大阪府東大阪市長田東4-72 理研ビル3F TEL (06) 747-2431

京滋 岡山 九州