

オオロラ

GT-200FC

・コレットチャック付エンドミル研削盤

本機はエンドミル専用機としてより簡単に研削出来る様に設計されております。

エンドミル研削盤



〈横中ぐり盤・卓上万能工具研削盤・帯鋸盤・製作〉

IIDA



株式会社 **飯田鐵工所**

本社・工場	愛知県海部郡甚目寺町新居屋字烏帽子
	TEL (0560) 41-6611(代) 〒490-11
東京出張所	東京都新宿区西新宿3-7-28 宝幸西新宿ビル701号
	TEL (03) 343-7856 〒160
大阪営業所	大阪市西区立売堀3-7-13 立売堀ビル4階
	TEL (06) 541-6881・7186 〒550

代理店

東京都大田区大森中1丁目18番16号

株式会社 **ト三マ**

電話(765)1211 55.11.9

オオロテ

GT-200FC

コレットチャック付エンドミル研削盤

● 特 長

1. 主軸に12等分割出し目盛の設置
2. テーブル左右動にストッパーの配置
3. エンドミル研削最小 6φ
4. サイドカッター、メタルソー外径研削 150φ

● 本機仕様

テーブル上の振り	170mm
テーブル左右移動量	200mm
テーブル前後移動量	150mm
主軸水平角度	360°
コレットチャック内径	32mm
磁石上下移動量	150mm
磁石水平角度	+45° -60°
磁石上下角度	±45°
砥石径	100mm
砥石電動機	三相200W
重 量	約100kg

● 標準付属品

- カップ砥石…………… 1組
- ストッパー…………… 1組
- スッパナ…………… 1本
- L型レンチ…………… 1本
- コレットチャック32φ…………… 1本
- サイドカッターアーバー25.4φ
(コレットチャック32φ専用)…………… 1本

● 特別付属品

- ダイヤモンドホイール
- ダイヤモンドドレッサー
- 本機取付台
- ドリルアタッチメント
- 皿砥石バー(皿砥石付)
- 特別バイト研削アタッチメント

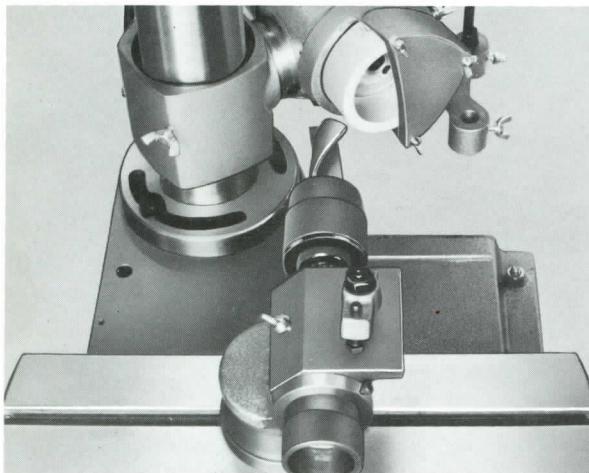

エンドミル先端加工

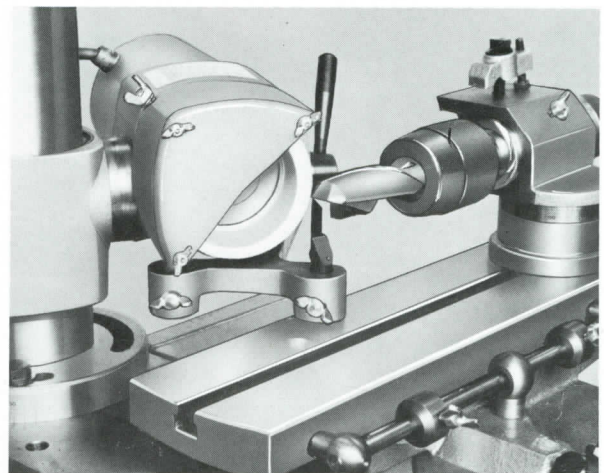

スパイラルエンドミル(コレットチャック標準品)

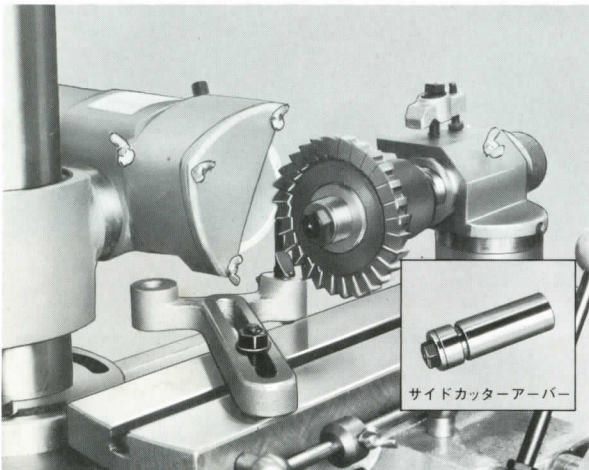

サイドカッター外径研削(サイドカッターアーバー標準品)

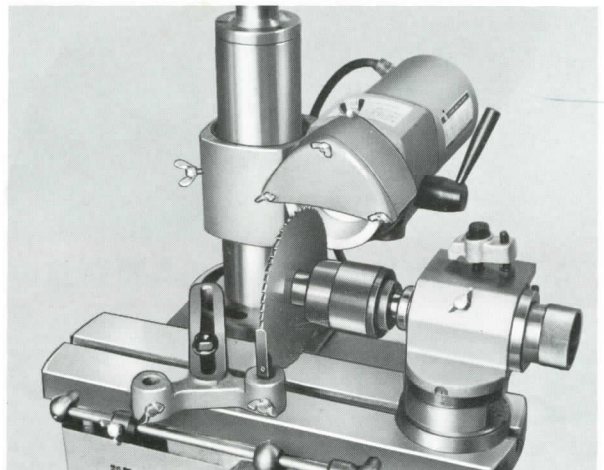

メタルソー外径研削(サイドカッターアーバー標準品)

● 本仕様及び形状は改良のため予告せず変更することがありますのでご了承ください。

IIDA